

TODO COMIENZA POR GENERAR UNA RED DE INTERCAMBIO DE IDEAS QUE GENERE UN CONOCIMIENTO COLECTIVO.

TOT COMENÇA PER GENERAR UNA XARXA D'INTERCAMBI DE IDEES QUE GENERE UN CONEIXEMENT COL·LECTIU

Notas sobre la edición sostenible

CON LA PARTICIPACIÓN DE:

AMB LA PARTICIPACIÓ DE:

Astrid Vorstermans

Eric Schierloh

Marc Fischer

Martijn in 't Veld

Polvora

Ricardo Cases

Sara Arroyo

Vicent Orts

LEE, CUESTIONA, COMPARTE, REGALA O PRESTA ESTA PUBLICACIÓN A ALGUIEN QUE SE PUEDA FORMULAR ESTAS MISMAS PREGUNTAS.

LLIG, QÜESTIONA, COMPARTEIX, REGALA O PRESTA AQUESTA PUBLICACIÓ A ALGÚ QUE ES PUGA FORMULAR AQUESTES MATEIXES PREGUNTES.

Notes sobre l'edició sostenible

CON TEXTOS EN CASTELLANO

AMB TEXTS EN VALENCIÀ

Recreo nace en 2020 gracias al confinamiento producido por la pandemia. Aunque en nuestras cabezas era una idea que llevaba tiempo resonando, no fue hasta este periodo de pausa, con tiempo para reflexionar, cuando decidimos dar vida al proyecto.

Con la intención de darle un valor real a nuestra propuesta, varias preguntas nos persiguen desde el inicio del proyecto que a su vez nos ayudan a poner un rumbo y un por qué a nuestro trabajo. Entendiendo la localización de Valencia, a orillas del mar Mediterráneo, como un punto de encuentro de distintos continentes, países y culturas entre las que crear conexiones, nos surgen cuestiones como: *¿Podemos dejar de alimentar una visión del mundo euro-centrista? ¿o al menos, trabajar en esta línea, creando conexiones entre los distintos territorios limítrofes al mar Mediterráneo? ¿Podemos reimaginar los actuales circuitos de edición independiente y sus jerarquías demográficas para fomentar la representación y alcance de nuevas perspectivas en torno a la edición? Y por último ¿Qué puede aportar Recreo en este sector tan precarizado?*

Los dos primeros años de vida de Recreo fueron fuertemente condicionados por un contexto de crisis global. En su primera edición —celebrada los días 2, 3 y 4 de octubre de 2020 en La Mina—, las restricciones impuestas al aforo de espacios y el contacto social nos obligaron a replantearnos el formato clásico de feria de libros. Estas condiciones nos impedían contar con la presencia física de los editores durante el evento, por lo que la interactividad del público y el contenido online cobró una gran importancia. *¿Cómo podemos transmitir la experiencia de acercarse a una mesa llena de libros en una feria en formato virtual? ¿Cómo podemos reforzar la ausencia del propio expositor?* Estas fueron algunas de las preguntas que nos guiaron en el desarrollo de una plataforma online donde se podía encontrar y visualizar todas las publicaciones de las editoriales que participaban en el evento, además de la retransmisión en directo del programa de actividades de la feria. A día de hoy, sigue siendo posible su acceso a través de la página web de Recreo.

En su segunda edición —celebrada los días 17, 18 y 19 de septiembre de 2021 en Laba Design School— pudimos por primera vez alojar a un grupo reducido de editores para que vinieran a compartir sus proyectos cara a cara. La respuesta por parte del público no pudo ser más positiva. Poco a poco dejábamos atrás el escenario de interacciones virtuales y volvíamos a la experiencia de poder presentar tus propios libros en persona.

Sin embargo, el contexto de este año nos impone nuevos retos. Nos persigue una crisis social y energética surgida a partir de la invasión de Rusia a Ucrania, que se suma al desabastecimiento de materias primas como el papel, que afectan de manera directa a la industria editorial. Una situación que recrudece más aún, las condiciones precarias a las que se enfrentan en el día a día los profesionales de las industrias creativas.

Aun así, con el deseo de aportar nuestro granito de arena a la lucha por mejorar las condiciones y oportunidades de nuestro sector, seguimos trabajando movidos por la creencia de que un cambio es posible. Con el alcance limitado de nuestros medios, cada año hemos intentado trabajar estas ideas desde distintas perspectivas, intentando establecer colaboraciones descentralizadas y dando voz a agentes culturales de diversos contextos geográficos. Como respuesta a estas inquietudes nace la publicación que tienes entre tus manos.

Este año, la conversación que nutre de contenidos la feria se ha focalizado en el contexto actual de crisis energética y desabastecimiento de materias primas. A lo largo de esta publicación se trazan una serie de preguntas a colaboradores, amigos y participantes de la feria, que abordan la idea de sostenibilidad en las prácticas contemporáneas de la edición independiente. Entendemos la sostenibilidad como un concepto amplio que incluye acepciones como la sostenibilidad de los proyectos autogestionados, la sostenibilidad de comunidades locales o la sostenibilidad ecológica.

La idea es generar una conversación que siga en constante desarrollo. Seguir cuestionando la manera de concebir las ferias de libros buscando soluciones como el reciclaje de materiales o métodos de impresión y distribución de menor impacto. Esta misma publicación, se puede leer en su totalidad desde nuestra web, se puede descargar para imprimir por cuenta propia y paralelamente se distribuye a un precio económico.

Desde Recreo pensamos que todo comienza por generar una red de intercambio de ideas que genere un conocimiento colectivo. Lee, cuestiona, comparte, regala o presta esta publicación a alguien que se pueda formular estas mismas preguntas. Estés leyendo esta publicación en su formato físico u online, no dudes en compartir tus propias conclusiones con nosotros. Quizás así podamos seguir trabajando en crear un futuro mejor para nuestro propio entorno.

Rubén, Jaime, Iván y Aythami, Valencia 2022

Recreo naix el 2020 gràcies al confinament produït per la pandèmia. Encara que en els nostres caps era una idea que portava temps ressonant, no va ser fins en aquest període de pausa, amb temps per a reflexionar, quan decidíem donar vida al projecte.

Amb la intenció de d'atorgar-li un valor real a la nostra proposta, diverses preguntes ens persegueixen des de l'inici del projecte que que alhora ens ajuden a posar un rumb i un per què al nostre treball. Entenent la localització de València, a la vora de la mar Mediterrània, com un punt de trobada de diferents continents, països i cultures entre les quals crear connexions, ens sorgeixen qüestions, per exemple, com: *Podem deixar d'alimentar una visió del món euro-centrista? o almenys, treballar en aquesta línia, creant connexions entre els diferents territoris limítrofs a la mar Mediterrània? Podem re-imaginar els actuals circuits d'edició independent i les seues jerarquies demogràfiques per a fomentar la representació i abast de noves perspectives entorn de l'edició? I finalment. Què pot aportar Recreo en aquest sector tan precaritzat?*

Els dos primers anys de vida de Recreo van ser fortament condicionats per un context de crisi global. En la seua primera edició —celebrada els dies 2, 3 i 4 d'octubre de 2020 a La Mina—, les restriccions imposades a l'aforament d'espais i el contacte social ens van obligar a replantejar-nos el format clàssic de fira de llibres. Aquestes condicions ens impedié comptar amb la presència física dels editors durant l'esdeveniment, per la qual cosa la interactivitat del públic i el contingut online van cobrar una gran importància. *Com podem transmetre l'experiència d'acostar-nos a una taula plena de llibres en una fira en format virtual? Com podem reforçar l'absència del propi expositor?* Aquestes van ser algunes de les preguntes que ens van guiar en el desenvolupament d'una plataforma online on es podia trobar i visualitzar totes les publicacions de les editorials que participaven en l'esdeveniment, a més de la retransmissió en directe del programa d'activitats de la fira. Hui dia, continua sent possible el seu accés a través de la pàgina web de Recreo.

En la seua segona edició —celebrada els dies 17, 18 i 19 de setembre de 2021 a Laba Design School— vam poder per primera vegada allotjar a un grup reduït d'editors perquè vingueren a compartir els seus projectes cara a cara. La resposta per part del públic no va poder ser més positiva. A poc a poc deixàvem enrere l'escenari d'interaccions virtuals i tornàvem a l'experiència de poder presentar els teus propis llibres en persona.

Rubén, Jaime, Iván y Aythami, València 2022

No obstant això, el context d'enguany ens imposa nous reptes. Ens persegueix una crisi social i energètica sorgida a partir de la invasió de Rússia a Ucraïna, que se suma al desabastiment de matèries primeres com el paper, que afecten de manera directa a la indústria editorial. Una situació que empitjora més encara, les condicions precàries a les quals s'enfronten en el dia a dia els professionals de les indústries creatives.

Així i tot, amb el desig d'aportar el nostre granet d'arena a la lluita per millorar les condicions i oportunitats del nostre sector, continuem treballant moguts per la creença que un canvi és possible. Amb l'abast limitat dels nostres mitjans, cada any hem intentat treballar aquestes idees des de diferents perspectives, intentant establir col·laboracions descentralitzades i donant veu a agents culturals de diversos contextos geogràfics. Com a resposta a aquestes inquietuds naix la publicació que tens entre les teues mans.

Enguany, la conversa que nodreix de continguts la fira s'ha focalitzat en el context actual de crisi energètica i desabastiment de matèries primeres. Al llarg d'aquesta publicació es tracen una sèrie de preguntes a col·laboradors, amics i participants de la fira, que aborden la idea de sostenibilitat en les pràctiques contemporànies de l'edició independent. Entenem la sostenibilitat com un concepte ampli que inclou acepcions com la sostenibilitat dels projectes autogestionats, la sostenibilitat de comunitats locals o la sostenibilitat ecològica.

La idea és generar una conversa que seguís en constant desenvolupament. Continuar qüestionant la manera de concebre les fires de llibres, tot i buscant solucions com el reciclatge de materials o mètodes d'impressió i distribució de menor impacte. Aquesta mateixa publicació, que es pot llegir íntegrament des de la nostra web, es pot descarregar per a imprimir per compte propi i paral·lelament es distribueix a un preu econòmic.

Des de Recreo pensem que tot comença iniciant una xarxa d'intercanvi d'idees que genere un coneixement col·lectiu. Llig, qüestiona, comparteix, regala o deixa aquesta publicació a algú que es pugui formular aquestes mateixes preguntes. Estigues llegint aquesta publicació en el seu format físic o en línia, no dubtes en compartir les teues pròpies conclusions amb nosaltres. Potser així podem continuar treballant a crear un futur millor per al nostre propi entorn.

En un contexto en el que la producción parece cada vez más cara y los recursos más limitados, ¿cuáles crees que son las ventajas de producir de forma más flexible?

En un context en el qual la producció sembla cada vegada més cara i els recursos més limitats, quins creus que són els avantatges de produir de forma més flexible?

Las ventajas de producir de forma flexible son que no estás atado a un determinado método de producción. Si algún día el papel se vuelve muy caro, ¿por qué no imprimir libros sobre plátanos? Si los plátanos se vuelven inaccesibles (¡Dios no lo quiera!): ¿Por qué no imprimirlos en *ferraris*? seguramente a esas alturas ya deban estar disponibles para cualquiera. Y si el mundo se está quedando sin *ferraris* (todo bien), podemos pasar a la ropa interior: la gente usará ropa interior durante mucho tiempo, probablemente sea una inversión segura. Finalmente, si todo falla, siempre quedarán las paredes de la ciudad.

Bromas aparte. Creo que los editores se centran demasiado en los libros (o en lo que creen que debería ser un libro). Creo que podríamos ser más creativos y encontrar formas de expresarnos incluso en condiciones económicas y ambientales peligrosas. Podemos llamar a esas expresiones libros.

Els avantatges de produir de manera flexible són que no estàs lligat a un determinat mètode de producció. Si algun dia el paper es torna molt car, per què no imprimir llibres sobre plàtans? Si els plàtans es tornen inaccesibles (Déu no ho vulga!): per què no imprimir-los en *ferraris*? segurament a eixes altures ja han d'estar disponibles per a qualsevol. I si el món s'està quedant sense *ferraris* (tot bé), podem passar a la roba interior: la gent usará roba interior durant molt de temps, probablement és una inversió segura. Finalment, si tot falla, sempre quedaran les parets de la ciutat.

Bromes a part. Crec que els editors se centren massa en els llibres (o en el que creuen que hauria de ser un llibre). Crec que podríem ser més creatius i trobar maneres d'expressar-nos fins i tot en condicions econòmiques i ambientals perilloses. Podem anomenar a eixes expressions llibres.

Martijn in 't Veld

Happy Potato Press

Hacia un modelo editorial autosustentable

Una lección / diatriba / manifiesto en diez minutos

Marc Fischer

Algunas cosas que he aprendido a lo largo de más de 30 años de edición desde mi adolescencia como creador de fanzines, gestionando mi proyecto Public Collectors, trabajando en el equipo de Temporal Services y nuestro sello editorial Half Letter Press:

¡Si solo una o dos de las cosas que aquí comparto son útiles, es suficiente! Me llevó décadas entender algunas de ellas.

Aprovecha cada invitación de exposición con presupuesto para imprimir algo. Utiliza todo el presupuesto para imprimir algo. Haz algo en una tirada lo suficientemente grande para que tengas algo para regalar y un excedente que puedas vender. Tu publicación puede ser una hoja de papel doblada, un folleto, un periódico, un póster, un libro o cualquier cosa entre medias.

Sé capaz de imprimir al menos algo en casa. Compra una impresora láser o de inyección de tinta barata, encuentra una fotocopidora usada, compra una RISO o alguna otra duplicadora, talla algo en una patata o un trozo de espuma e imprímelo. Ser capaz de hacer al menos parte de la impresión y producción en casa, (incluso si es a pequeña escala), te llevará a imprimir cosas que no te habrías atrevido a enviar a una imprenta profesional. Con suerte, la capacidad de imprimir de manera impulsiva y compulsiva resultará un buen trabajo. Descubre cómo seguir haciendo cosas a todas las escalas. Busca equipos de impresión usados baratos en *Craigslist*.¹ Júntate con amigos y comprad juntos equipamiento que podáis compartir. Inicia una imprenta colectiva en tu sótano.

Idealmente, tu publicación debería costar 1/5 o 1/6 del precio de venta al público. Si vendes una publicación de \$ 10.00 a través de una tienda, probablemente solo ganes \$ 6.00 o menos después de que la tienda se quede con su parte. Por lo que, idealmente, tu libro de \$ 10.00 cuesta \$ 2.00 o menos. No busques simplemente igualar gastos. Busca obtener ganancias suficientes para que puedas seguir haciendo más publicaciones y asumir los gastos de tu vida. La edición probablemente no será nunca tu único ingreso, pero no pierdas dinero a propósito. Haz cosas que tengan un precio justo y que su aspecto justifique lo que cuestan. El hecho de que no hayas encontrado una forma más económica de imprimir no es una excusa para vender algo que se sienta barato y cutre por un precio irrisorio. La buena impresión barata es más fácil de encontrar que nunca. Haz tus deberes.

Averigua la forma más barata de hacerlo todo. Pregunta a otros editores dónde imprimen sus trabajos. Busca imprentas locales para evitar los gastos de envío. Pregunta

Cap a un model editorial autosostenible

Una lliçó / diatriba / manifest en deu minuts

Algunes coses que he après al llarg de més de 30 anys d'edició des de la meua adolescència com a creador de fanzins, gestionant el meu projecte Public Collectors, treballant en l'equip de Temporal Services i el nostre segell editorial Half Letter Press:

Si només una o dues de les coses que ací compartisc són útils, és suficient! Em va portar dècades entendre algunes d'elles.

Aprofita cada invitació d'exposició amb pressupost per a imprimir alguna cosa. Utilitza tot el pressupost per a imprimir alguna cosa. Fes alguna cosa en una tirada prou gran perquè tingues alguna cosa per a regalar i un excedent que pugues vendre. La teua publicació pot ser un full de paper doblegat, un fullet, un periòdic, un pòster, un llibre o qualsevol cosa que estiga entre mig.

Sigues capaç d'imprimir almenys alguna cosa a casa. Compra una impressora làser o d'injecció de tinta barata, troba una fotocopidora usada, compra una RISO o alguna altra duplicadora, talla alguna cosa en una creïlla o un tros d'espuma i imprimeix-ho. Ser capaç de fer almenys part de la impressió i producció a casa, (fins i tot si és a petita escala), et portarà a imprimir coses que no t'hauries atrevit a enviar a una impremta professional. Amb sort, la capacitat d'imprimir de manera impulsiva i compulsiva resultarà una bona faena. Descobreix com continuar fent coses a totes les escales. Busca equips d'impressió usats barats en *Craigslist*.¹ Junta't amb amics i compreu junts equipament que pugueu compartir. Inicia una impremta col·lectiva al teu garatge.

Idealment, la teua publicació hauria de costar 1/5 o 1/6 del preu de venda al públic. Si vens una publicació de \$ 10.00 a través d'una botiga, probablement només en guanyes \$ 6.00 o menys després que la botiga es quede amb la seua part. Pel que, idealment, el teu llibre de \$ 10.00 costa \$ 2.00 o menys. No busques simplement igualar despeses. Busca obtenir guanys suficients perquè pugues continuar fent més publicacions i assumir les despeses de la teua vida. L'edició probablement no serà mai el teu únic ingrés, però no perdes diners a propòsit. Fes coses que tinguen un preu just i que el seu aspecte justifique el que costen. El fet que no hages trobat una forma més econòmica d'imprimir no és una excusa per a vendre alguna cosa que parega barata i de mala qualitat per un preu irrisori. La bona impressió barata és més fàcil de trobar que mai. Fes els teus deures.

Busca la forma més barata de fer-ho tot. Pregunta a altres editors on imprimeixen els seus treballs. Busca imprentes

a las imprentas locales si puedes pagar en efectivo para obtener un descuento. Pregunta a los impresores si hay una forma más económica de hacer lo que quieres hacer ajustando el tamaño de tu papel o el stock de papel o algún otro pequeño cambio en la forma. Si te imprimes tú mismo las cosas, compra el papel que esté en oferta. Diseña una publicación en torno a ese papel de periódico que encuentras tan barato. Los grandes almacenes a veces tienen buen papel. Incluso los bazares a veces tienen buen papel. He comprado papel en mercadillos. *Costco* vende una resma de 800 hojas de papel de 24 lb por \$6.99. Lo uso continuamente. Es la caña. También recomiendo comprar allí las botellas de aceite de oliva, pero con eso no puedes imprimir.

Una impresión gratis es una buena impresión. Si tienes acceso a imprimir gratis,hazlo. La impresión gratuita es como la comida gratis en las inauguraciones y ágapes de conferencias. Es uno de esos placeres de la vida que nunca pasa de moda. Propón una idea que se base en la estética de la impresión gratuita a la que tengas acceso y haz la publicación de esa forma. Cómete el queso y el pan. Bébetelo vino. Imprime copias en el trabajo.

Compra lotes gigantes de sobres de envío en *eBay*. Encuentra plástico de burbujas y otros materiales de embalaje en la basura. Estate atento a los vecinos que acaban de comprar muebles nuevos; por lo general, están envueltos en kilómetros de embalaje que puedes usar para enviar tus libros. Boicotea a los hijos de puta de la derecha como *ULINE*. En serio, le dan dinero a todo la chusma. ¿Trump? *Check*. ¿Ted Cruz? *Check*. ¿Scott Walker? *Check*. ¿EL PUTO ROY MOORE? *Check* joder, *check!* Rompe sus catálogos y úsalos como material de embalaje para proteger tus libros. Haz publicaciones que tengan un tamaño uniforme para que puedas comprar sobres de cartón al por mayor y obtener un mayor descuento. Compra cinta de embalaje al por mayor. Compra todo al por mayor. Puedes guardar las resmas de papel que te sobren debajo de tu cama o encima de los armarios de la cocina si hace falta. Sé como un *prepper*,² loco de la supervivencia, pero de suministros de oficina. Acude a subastas de bienes y busca la oficina de la casa. Compra la cinta adhesiva, las grapas, las reglas y las tijeras de la persona fallecida. He estado usando las grapas de una persona muerta que no conozco durante años porque compré todas sus reservas de grapas. Las grapas no son como la carne y la leche. No caducan.

Estoy en contra de la competencia. Trata de evitar competir con otros artistas por los recursos. Si realmente no necesitas el dinero, no lo pidas. Los artistas deberían tener una sección en sus currículums donde enumeran las subvenciones que podrían haber obtenido fácilmente pero que no solicitaron porque son lo suficientemente privilegiados como para no necesitarlas más que otra persona. Casi nunca solicito nada, pero lo único que solicito y obtengo todos los años es una subvención de desarrollo docente a tiempo parcial de la *Columbia College* de Chicago, donde doy clase. La ayuda paga a los adjuntos hasta \$2,500 al año para financiar sus proyectos y parece no ser competitiva. Mi sindicato negoció para conseguirnos más dinero. He utilizado esa subvención para hacer más de una docena de publicaciones. El valor de las publicaciones que realizo y vendo con cada subvención es aproximadamente tres o cuatro veces el valor de

locals per a evitar les despeses d'enviament. Pregunta a les imprentes locals si pots pagar en efectiu per a obtindre un descompte. Pregunta als impressors si hi ha una forma més econòmica de fer allò que vols fer ajustant la grandària del teu paper o l'estoc de paper o algun altre xicotet canvi en la forma. Si t'imprimeixes tu mateix les coses, compra el paper que estiga en oferta. Disseny una publicació entorn d'aquell paper de periòdic que vas trobar tan barat. Els grans magatzems a vegades tenen bon paper. Fins i tot els basars a vegades tenen bon paper. He comprat paper en mercats ambulants. *Costco* ven una raima de 800 fulls de paper de 24 lb per \$6.99. L'utilitze contínuament. És la canya. També recomane comprar allí les botelles d'oli d'oliva, però amb això no pots imprimir.

Una impressió gratis és una bona impressió. Si tens accés a imprimir gratis, fes-ho. La impressió gratuïta és com el menjar gratis en les inauguracions i pisolabis de conferències. És un d'eixos plaers de la vida que mai passa de moda. Proposa una idea que es base en l'estètica de la impressió gratuïta a la qual tingues accés i fes la publicació d'aquesta forma. Menja't el formatge i el pa. Beu-te el vi. Imprimeix còpies en el treball.

Compra lots gegants de sobres d'enviament en *eBay*. Troba plàstic de bombolles i altres materials d'embalatge al fem. Estigues atent als veïns que acaben de comprar mobles nous; generalment, estan embolicats en quilòmetres d'embalatge que pots usar per a enviar els teus llibres. Boicoteja als fills de puta de la dreta com *ULINE*. De debò, li donen diners a tota la xusma. Trump? *Check*. Ted Cruz? *Check*. Scott Walker? *Check*. EL PUTO ROY MOORE? *Check* òstia, *check!* Trenca els seus catàlegs i usa'ls com a material d'embalatge per a protegir els teus llibres. Fes publicacions que tinguen una grandària uniforme perquè pugues comprar sobres de cartó a l'engròs i obtindre un major descompte. Compra cinta d'embalatge a l'engròs. Compra-ho tot a l'engròs. Pots guardar les raimes de paper que et sobren baix del teu llit o damunt dels armaris de la cuina si fa falta. Sigues com un *prepper*,² boig de la supervivència, però de subministraments d'oficina. Acudix a subhastes de béns i busca l'oficina de la casa. Compra la cinta adhesiva, les grapes, les regles i les tisores de la persona que ha faltat. He estat usant les grapes d'una persona morta que no conec durant anys perquè vaig comprar totes les seues reserves de grapes. Les grapes no són com la carn i la llet. No caduquen.

Estic en contra de la competència. Tracta d'evitar competir amb altres artistes pels recursos. Si realment no necessites els diners, no els demanes. Els artistes haurien de tindre una secció en els seus currículums on enumeraren les subvencions que podrien haver obtingut fàcilment però que no van sol·licitar perquè són prou privilegiats com per a no necessitar-les més que una altra persona. Quasi mai sol·licite res, però l'única cosa que sol·licite i obtinc tots els anys és una subvenció de desenvolupament docent a temps parcial de la *Columbia College* de Chicago, on faig classe. L'ajuda paga als adjunts fins a \$2,500 a l'any per a finançar els seus projectes i sembla no ser competitiva. El meu sindicat va negociar per a aconseguir-nos més diners. He utilitzat aqueixa subvenció per a fer més d'una dotzena de publicacions. El valor de les publicacions que realitze i venc amb cada subvenció és aproximadament tres o quatre vegades el valor de la subvenció en si. Hi ha anys en què

la subvención en sí. Hay años en los que gano más con la beca que con las pocas clases que imparto. Pero no dependo de esta subvención para ser editor y todavía podría hacer cosas sin ella.

Haz cosas en diferentes rangos de precios para que todos puedan permitirse tu trabajo, pero a la vez para que puedas mantener su práctica. Haz una publicación que cueste \$2.00. una que cueste \$6.00, una que cueste \$20.00, y haz algo especial para las bibliotecas institucionales elitistas que tienen dinero de sobra y pueden permitirse algo que cueste \$300.00. Del mismo modo, haz cosas en tiradas de impresión de diferentes tamaños. ¿Hay algo de lo que puedas imprimir 1.000 copias y que puedas seguir vendiendo y regalando durante años, para aprovechar el descuento que conlleva la impresión offset de una gran cantidad de copias?

Colabora con la gente y págales con publicaciones (si les parece bien) que puedan vender por su cuenta. A veces, esto termina siendo una mejor paga y más útil que un honorario, y ayuda a justificar una tirada más grande. Pero pregunta sus necesidades, no las asumas. Haz trueques con otros editores y vende el trabajo de cada uno y deja que el otro se quede con el dinero. Esto ayuda con la distribución. A veces es más fácil vender su trabajo que vender el tuyo. Ayude a otros a ampliar la audiencia de sus publicaciones.

Financia tu práctica editorial pidiéndoles a tus amigos profesores que te inviten a hablar en sus clases sobre tu trabajo. Usa esos honorarios de profesor invitado para imprimir algo. De vez en cuando digo en las redes sociales que si tres o cuatro personas me invitan a hablar a sus clases podría financiar toda la tirada del próximo número de la serie que tanto les gusta. Esto me ha funcionado a menudo. Además, en ocasiones sus alumnos acaban comprando publicaciones. A veces, las conferencias sobre publicaciones generan más ingresos que las propias publicaciones.

Ten una lista de correos electrónicos y escribe boletines para anunciar nuevas publicaciones. Mantente en contacto con personas a las que les gusta lo que haces. Prepárate para pasar mucho tiempo manteniendo correspondencia con la gente. Ten a mano algunas cosas chulas, baratas y efímeras que puedas enviar a las personas de forma gratuita cuando soliciten tus publicaciones por correo. Premia a las personas que te apoyan directamente con algo agradable que no esperaban. A la gente le gustan las notas escritas a mano. No pasa nada si son muy breves, pero firma el albarán y por lo menos escribe “¡Gracias!”.

Sobre todo, tienes que saber que la edición es un estilo de vida y no una estrategia para hacerse rico rápidamente, ni siquiera es un método para ganar mucho dinero. Disfruta de la experiencia de conocer y trabajar con otras personas, intercambia tus publicaciones con otras editoriales y construye una biblioteca de libros de artista de pequeña tirada difíciles de encontrar. Vacúnate, viaja y duerme en los sofás de los demás. Sé generoso con su tiempo, conocimientos, recursos y trabajo. Dile a Jeff Bezos que se vaya a la mierda y nunca vendas nada de lo que haces a través de Amazon. Descubre las librerías que adoras y trabaja con ellas para siempre. Es mejor tener relaciones más profundas con menos librerías que interacciones superficiales con docenas de tiendas dirigidas por personas que no conoces.

guanye més amb la beca que amb les poques classes que impartisc. Però no depenc d’aquesta subvenció per a ser editor i encara podria fer coses sense ella.

Fes coses amb diferents marges de preus perquè tots puguem permetre’s el teu treball, però alhora perquè pugues mantindre la seua pràctica. Fes una publicació que coste \$2.00. una que coste \$6.00, una que coste \$20.00, i fes una cosa especial per a les biblioteques institucionals elitistes que tenen diners de sobra i poden permetre’s alguna cosa que coste \$300.00. De la mateixa manera, fes coses en tirades d’impressió de diferents grandàries. ¿Hi ha alguna cosa de la qual pugues imprimir 1.000 còpies i que pugues continuar venent i regalant durant anys, per a aprofitar el descompte que comporta la impressió offset d’una gran quantitat de còpies?

Col·labora amb la gent i paga’ls amb publicacions (si els sembla bé) que puguem vendre pel seu compte. A vegades, això acaba sent una millor paga i més útil que un honorari, i ajuda a justificar una tirada més gran. Però pregunta per les seues necessitats, no les assumisques. Fes bescanvis amb altres editors i ven el treball de cadascun i deixa que l’altre es quede amb els diners. Això ajuda amb la distribució. A vegades és més fàcil vendre el seu treball que vendre el teu. Ajuda altres a ampliar l’audiència de les seues publicacions.

Finança la teua pràctica editorial demanant-los als teus amics professors que et conviden a parlar en les seues classes sobre el teu treball. Usa eixos honoraris de professor convidat per a imprimir alguna cosa. De tant en tant dic en les xarxes socials que si tres o quatre persones em conviden a parlar a les seues classes podria finançar tota la tirada del pròxim número de la sèrie que tant els agrada. Això m’ha funcionat sovint. A més, a vegades els seus alumnes acaben comprant publicacions. A vegades, les conferències sobre publicacions generen més ingressos que les pròpies publicacions.

Tingues una llista de correus electrònics i escriu butlletins per a anunciar noves publicacions. Mantín-te en contacte amb persones a les quals els agrada el que fas. Prepara’t per a passar molt de temps mantenint correspondència amb la gent. Tingues a mà algunes coses boniques, barates i efímeres que pugues enviar a les persones de manera gratuïta quan sol·liciten les teues publicacions per correu. Premia a les persones que et donen suport directament amb una cosa agradable que no esperaven. A la gent li agraden les notes escrites a mà. No passa res si són molt breus, però firma l’albarà i almenys escriu “Gràcies!”.

Sobretot, has de saber que l’edició és un estil de vida i no una estratègia per a fer-se ric ràpidament, ni tan sols és un mètode per a guanyar molts diners. Gaudeix de l’experiència de conèixer i treballar amb altres persones, intercanvia les teues publicacions amb altres editorials i construeix una biblioteca de llibres d’artista de xicoteta tirada difícils de trobar. Vacuna’t, viatja i dorm als sofàs dels altres. Sigues generós amb el seu temps, coneixements, recursos i treball. Digues-li a Jeff Bezos que se’n vaja a la merda i mai vengues res del que fas a través d’Amazon. Descobreix les llibreries que adores i treballa amb elles sempre. És millor tindre relacions més profundes amb menys llibreries que

Piensa en tu familia editorial. La gente de las librerías es tu familia. Las personas que organizan ferias de libros y festivales de fanzines son tu familia. Otros editores son tu familia. Las personas que siguen tu trabajo durante años son tu familia. Las imprentas y las encuadernadoras son tu familia. Los repartidores de correos que te conocen por tu nombre y que tú conoces por su nombre son tu familia. La persona a la que no le importa si imprimes copias gratis en el trabajo es tu familia. Después de más de treinta años, sigo en contacto con personas con las que intercambié revistas por correo cuando era adolescente. En algunos casos todavía no los he conocido en persona. ¡No pasa nada! Ellos son mi familia. Tus estudiantes son tu familia, especialmente una vez que se gradúan o abandonan los estudios, siempre y cuando sigan haciendo libros y revistas. Tu familia es Tu familia, especialmente si valoran y apoyan tu práctica editorial. Y por esta razón, este texto está dedicado a mi difunto padre Bruce Fischer, quien me permitió usar la fotocopidora y el franqueador de la compañía cuando estaba en la escuela secundaria, y a mi mamá, que se sentó en el suelo conmigo y me ayudó a pegar y a grapar mis fanzines.

— Marc Fischer [Pronunciado originalmente en un debate organizado por GenderFail Press durante Printed Matter Art Book Fair el 2 de abril de 2021]

interaccions superficials amb dotzenes de botigues dirigides per persones que no coneixes.

Pensa en la teua família editorial. La gent de les llibreries és la teua família. Les persones que organitzen fires de llibres i festivals de fanzins són la teua família. Altres editors són la teua família. Les persones que segueixen el teu treball durant anys són la teua família. Les imprentes i les encuadernadores són la teua família. Els repartidors de correus que et coneixen pel teu nom i que tu coneixes pel seu nom són la teua família. La persona a la qual no li importa si imprimeixes còpies gratis en el treball és la teua família. Després de més de trenta anys, seguisc en contacte amb persones amb les quals vaig intercanviar revistes per correu quan era adolescent. En alguns casos encara no els he coneguts en persona. No passa res! Ells són la meua família. Els teus estudiants són la teua família, especialment una vegada que es graduen o abandonen els estudis, sempre que continuen fent llibres i revistes. La teua família és La teua família, especialment si valoren i donen suport a la teua pràctica editorial. I per aquesta raó, aquest text està dedicat al meu difunt pare Bruce Fischer, qui em va permetre usar la fotocopidora i la franquejadora de la companyia quan era a l’escola secundària, i a la meua mare, que es va asseure en el sòl amb mi i em va ajudar a apegar i a engrapar els meus fanzins.

— Marc Fischer [Pronunciat originalment en un debat organitzat per GenderFail Press durant Printed Matter Art Book Fair el 2 d'abril de 2021]

1. N. del T. Portal online estadounidense de anuncios clasificados.

2. N. del T. El término prepper ha surgido en la actualidad para referirse internacionalmente a la persona o al grupo de ellas que se preparan para cualquier tipo de desastre.

1. N. del T. Portal online nord-americà d’anuncis classificats.

2. N. del T. El terme prepper ha sorgit actualment per referir-se internacionalment a la persona o al grup que es preparen per a qualsevol tipus de desastre.

¿Qué estrategias habéis adoptado para hacer sostenible la producción editorial como colectivo? ¿Qué os ha aportado colaborar desde un grupo intergeneracional y con perfiles tan diversos?

Quines estratègies heu adoptat per a fer sostenible la producció editorial com a col·lectiu? Què us ha aportat col·laborar des d'un grup intergeneracional i amb perfils tan diversos?

Polvora

Cómo hacer POLVORA.

En la primavera de 2021, una empresa nos ofreció una impresora de grandes dimensiones en blanco y negro de la que se quería deshacer. Fue en ese momento cuando un grupo de amigos, conformado a lo largo de los últimos diez años a partir del interés mutuo por la fotografía, nos planteamos embarcarnos en un proyecto editorial común. Con el ánimo de tomarnos el asunto en serio, pasamos juntos un fin de semana en una casa cerca del mar de la que nos fuimos con tres certezas: que lo íbamos a hacer, que cada uno aportaría su granito de arena y que el nombre de lo que estaba por venir sería POLVORA. Tras varios meses de fatigosa espera para que un técnico revisara la máquina, ésta resultó estar estropeada. Lo que en un principio fue un jarro de agua fría que nos llevó a recorrer desesperadamente y sin fortuna polígonos industriales en busca de una sustituta, se convirtió en una bendición. Quedaba patente que la ilusión, energía y determinación no se habían esfumado, además, la diferencia en ese momento, es que teníamos libertad.

Un valor que, más de un año y doce publicaciones después de aquel inicio atropellado, ha resultado ser imprescindible para construir una identidad, engrasar un proceso de creación y llevar a cabo un acompañamiento cercano a las necesidades vitales y expresivas de las autoras y autores, que a su vez también nos acompañan, hasta el día de hoy. Porque cada decisión es importante y arrastra consigo unas consecuencias, pero lo que nos permite sostenernos en el tiempo no es un papel de 100 gramos o uno de 90, una encuadernación con grapas en vez de encolada, una edición de 150 o 500 ejemplares, ni siquiera una idea brillante o un sold out, sino la conciencia permanente de que somos un grupo humano amplio y frágil cuya única intención es aportar un buen puñado de polvora.

Com fer POLVORA.

En la primavera de 2021, una empresa ens va oferir una impressora de grans dimensions en blanc i negre de la qual es volia desfer. Va ser en eixe moment quan un grup d'amics, format al llarg dels últims deu anys a partir de l'interés mutu per la fotografia, ens plantegem embarcar-nos en un projecte editorial comú. Amb l'ànim de prendre'ns l'assumpte seriosament, passem junts un cap de setmana en una casa prop de la mar de la qual ens n'eixirem amb tres certeses: que ho anàvem a fer, que cadascú aportaria el seu granet d'arena i que el nom del que estava per vindre seria POLVORA. Després de diversos mesos de fatigosa espera perquè un tècnic revisara la màquina, aquesta va resultar estar trencada. El que al principi va ser un poal d'aigua freda que ens va portar a recórrer desesperadament i sense fortuna polígons industrials a la recerca d'una substituta, es va convertir en una benedició. Quedava palés que la il·lusió, energia i determinació no s'havien perdut, a més, la diferència en aquell moment, és que teníem llibertat.

Un valor que, més d'un any i dotze publicacions després d'aquell inici atropellat, ha resultat ser imprescindible per a construir una identitat, fer fluït un procés de creació i dur a terme un acompanyament pròxim a les necessitats vitals i expressives de les autores i autors, que al seu torn també ens acompanyen, fins al dia de hui. Perquè cada decisió és important i arrossega amb si unes conseqüències, però el que ens permet sostindre'ns en el temps no és un paper de 100 grams o un de 90, una encuadernació amb grapas en comptes d'encolada, una edició de 150 o 500 exemplars, ni tan sols una idea brillant o un sold out, sinó la consciència permanent que som un grup humà ampli i fràgil i que l'única intenció del qual és aportar un bon grapat de pólvora.

Editorial

Como editorial consolidada con una producción media/alta tanto en títulos como en tirada, ¿cómo os adaptáis al contexto actual de crisis ecológica?

“... ¿Qué tiene de eficiente un libro diseñado en Europa, impreso en China y vendido en América del Norte?”

— Ruben Pater, *CAPS LOCK: How capitalism took hold from graphic design, and how to escape from it*, Amsterdam: Valiz, 2021, p. 86.

La sostenibilidad en la publicación de libros puede tener muchas caras. Uno piensa automáticamente en el impacto climático y el uso de los recursos naturales. En ese caso, las opciones obvias son: usar papeles con certificado FSC y tintas de origen vegetal, para evitar la sobreproducción y no usar demasiado combustible fósil para que todo funcione bien. Sin embargo, esto no resuelve los problemas de distribución, como señaló anteriormente Ruben Pater. Nuestros libros se están imprimiendo en los Países Bajos; el papel proviene de Suecia, Polonia o los estados bálticos. El metal de las planchas de impresión se importa de Rusia, al menos, hasta hace poco tiempo, y ahora tiene que venir de aún más lejos. Y cuando los libros están terminados, se suben a un camión para ser transportados desde Ámsterdam a, por ejemplo, Hamburgo, donde van a un contenedor en barco a Tennessee, EE. UU. o a un avión a Melbourne, Australia. ¿Cómo resolver esto? Es un callejón sin salida que está totalmente conectado a los sistemas de ventas globales, uno que no podemos cambiar sin perder una parte importante de nuestros ingresos (que necesitamos si queremos tener un presente y un futuro sostenible).

Una posible solución proviene de Publication Studio en Rotterdam (publicationstudio.biz) —Yin Yin Wong y colegas; la sucursal de Rotterdam desafortunadamente detuvo sus actividades— con una red a muchos otros lugares. Es un estudio online de impresión bajo demanda auto organizado. Preparan libros (y, a menudo, también los editan y diseñan) para publicarlos online. También seleccionan libros de otros que se suben a su plataforma digital. Hay una red de otros Estudios repartidos por muchos continentes, y cualquiera de ellos puede acceder a esa plataforma, imprimir y encuadernar los libros (con fotocopadoras simples y métodos de encuadernación sencillos), sin necesidad de transportar recursos o libros a través de grandes distancias. Es un gran sistema, funciona para tiradas pequeñas, y tiene su audiencia y función. Sin embargo, para Valiz (y muchas otras editoriales) esto no es factible, ya que nuestro objetivo es tener tiradas más grandes (al menos alrededor de 1800 a 2000 copias, a menudo incluso más), la impresión bajo demanda no es una opción (demasiado cara; incluso si se distribuyera en cinco o seis lugares, no sería factible). Otro problema es que prestamos mucha atención al diseño y esto también se expresa en la forma en que se imprime y encuaderna un libro. Si extendiéramos las posibilidades de impresión a otros lugares, no tendríamos el control del papel, la impresión y la encuadernación. Esto puede pa-

recer inútil en el contexto de los problemas más grandes que están en juego, pero debemos ser capaces de identificarnos con el resultado físico, y nuestra comunidad, fans y clientes habituales saben que pueden contar no solo con contenido interesante y desafiante, sino también con ese contenido siendo 'traducido' en el mejor diseño y ejecución técnica posible. En definitiva, la textura y el peso del papel definen en gran medida la "experiencia" de un libro, y la encuadernación es imprescindible para producir un objeto flexible y legible.

El camino intermedio para reducir nuestra huella de carbono es agrupar los libros que deben enviarse a EE. UU., Asia o Australia. Para la distribución a esos países, compartimos contenedores de envío con otros editores. Estos se llenan hasta el borde y la huella de carbono es mucho menor que la de los paquetes individuales que viajan por todo el mundo. No es una solución muy satisfactoria, pero todo suma. Hace aproximadamente una década, los libros electrónicos se anunciaron como "la" nueva forma de evitar la explotación de los recursos y eludir la distribución física. Pero cada vez más, descubrimos que la lectura en papel conlleva una atención distinta y estimula un pensamiento más profundo y creativo que la lectura en pantalla. Aparte de eso, ahora sabemos cuánta energía requiere el intercambio digital y cuánta contaminación está involucrada en el almacenamiento digital. También me alegra que no haya ningún tabú en construir tu propia biblioteca personal (¡de libros en papel!), ya sea pequeña o grande, que puedas apreciar tus libros, que expresen quién eres y que convivas con ellos.

Los problemas de distribución mencionados anteriormente brindan una perspectiva comercial y técnica, y tengo curiosidad por saber si podemos encontrar una mejor solución para esto, quizás más sistémica, (si alguien tiene alguna idea: ¡hacédmelo saber!). La sostenibilidad tiene muchas caras. La extensión de este texto es demasiado pequeña para extenderse sobre otras formas de construir un futuro bueno y limpio, sobre una buena administración y cómo eso puede ayudar a crear sistemas sociales, políticos, económicos, culturales y ecológicos saludables. Los temas de nuestros libros tratan de abordar eso de diversas maneras. Y desafían el statu quo sobre cómo "debe administrarse una organización", lo que puede ser un editor, lo que significa aprender, desaprender, escuchar, repensar la forma en que trabajamos, con quién, cómo, por qué y en qué condiciones. La pregunta crucial es: ¿cómo podemos fomentar el cambio social y ecológico?

Com a editorial consolidada amb una producció mitjana/alta tant en títols com en tirada, com us adapteu al context actual de crisi ecològica?

“... Què té d'eficient un llibre dissenyat a Europa, imprès a la Xina i venut a Amèrica del Nord?”

— Ruben Pater, *CAPS LOCK: How capitalism took hold from graphic design, and how to escape from it*, Amsterdam: Valiz, 2021, p. 86.

La sostenibilitat en la publicació de llibres pot tindre moltes cares. U pensa automàticament en l'impacte climàtic i en l'ús dels recursos naturals. En eixe cas, les opcions òbvies són: usar papers amb certificat FSC i tintes d'origen vegetal, per a evitar la sobreproducció i no usar massa combustible fòssil perquè tot funcione bé. Així i tot, això no resol els problemes de distribució, com ha assenyalat anteriorment Ruben Pater. Els nostres llibres s'estan imprimint als Països Baixos; el paper prové de Suècia, Polònia o els estats bàltics. El metall de les planxes d'impressió s'importa de Rússia, almenys, fins fa poc temps, i ara ha de vindre d'encara més lluny. I quan els llibres estan acabats, es pugen a un camió per a ser transportats des d'Amsterdam a, per exemple, Hamburg, on van a un contenedor amb vaixell a Tennessee, EE.UU. o a un avió a Melbourne, Austràlia. Com resoldre això? És un carreró que està totalment connectat als sistemes de vendes globals, un dels que no podem canviar sense perdre una part important dels nostres ingressos (que necessitem si volem tindre un present i un futur sostenible).

Una possible solució prové de Publication Studio en Rotterdam (publicationstudio.biz) —Yin Yin Wong i els seus col·legues; la sucursal de Rotterdam desafortunadament va parar la seua activitat— amb una xarxa a molts altres llocs. És un estudi en línia d'impressió sota demanda auto organitzat. Preparen llibres (i, sovint, també els editen i dissenyen) per a publicar-los en línia. També seleccionen llibres d'altres que es pugen a la seua plataforma digital. Hi ha una xarxa d'altres Estudis repartits per molts continents, i qualsevol d'ells pot accedir a eixa plataforma, imprimir i encuadernar els llibres (amb fotocopadores simples i mètodes d'encuadernació senzills), sense necessitat de transportar recursos o llibres a través de grans distàncies. És un gran sistema, funciona per a tirades xicotetes, i té la seua audiència i funció. No obstant això, per a Valiz (i moltes altres editorials) això no és factible, ja que el nostre objectiu és tindre tirades més grans (almenys al voltant de 1800 a 2000 còpies, sovint fins i tot més), la impressió sota demanda no és una opció (massa cara; fins i tot si es distribuïra en cinc o sis llocs, no seria factible). Un altre problema és que fem molta atenció al disseny i això també s'expressa en la forma en què s'imprimeix i encuaderna un llibre. Si férem extensibles les possibilitats d'impressió a altres llocs, no tindríem el control del paper, la impressió i l'encuadernació. Això pot semblar inútil en el context dels problemes més grans que estan en joc, però hem de ser capaços d'identificar-nos amb el resultat físic, i la nostra

comunitat, fans i clients habituals saben que poden comptar no sols amb contingut interessant i desafiador, sinó també amb eixe contingut sent 'traduït' en el millor disseny i execució tècnica possible. En definitiva, la textura i el pes del paper defineixen en gran manera "l'experiència" d'un llibre, i l'encuadernació és imprescindible per a produir un objecte flexible i llegible.

El camí intermediari per a reduir la nostra petjada de carboni és agrupar els llibres que han d'enviar-se als EE.UU., Àsia o Austràlia. Per a la distribució a eixos països, compartim contenidors d'enviament amb altres editors. Aquests s'omplien fins a dalt i la petjada de carboni és molt de menor que la dels paquets individuals que viatgen per tot el món. No és una solució molt satisfactòria, però tot suma. Fa aproximadament una dècada, els llibres electrònics es van anunciar com "la" nova manera d'evitar l'explotació dels recursos i eludir la distribució física. Però cada vegada més, descobrim que la lectura en paper comporta una atenció diferent i estimula un pensament més profund i creatiu que la lectura en pantalla. A part d'això, ara sabem quanta energia requereix l'intercanvi digital i quanta contaminació està involucrada en l'emmagatzematge digital. També m'alegra que no hi haja cap tabú en construir la teua pròpia biblioteca personal (de llibres en paper!), ja siga petita o gran, que pugues apreciar els teus llibres, que expressen qui eres i que convisques amb ells.

Els problemes de distribució esmentats anteriorment brinden una perspectiva comercial i tècnica, i tinc curiositat per saber si podem trobar una millor solució per a això, potser més sistèmica, (si algú té alguna idea: feu-m'ho saber!). La sostenibilitat té moltes cares. L'extensió d'aquest text és massa xicoteta per a estendre's sobre altres maneres de construir un futur bo i net, sobre una bona administració i com això pot ajudar a crear sistemes socials, polítics, econòmics, culturals i ecològics saludables. Els temes dels nostres llibres tracten d'abordar això de diverses maneres. I desafien el statu quo sobre com "ha d'administrar-se una organització", allò que pot ser un editor, el que significa aprendre, desaprendre, escoltar, repensar la forma en què treballem, amb qui, com, per què i en quines condicions. La pregunta crucial és: com podem fomentar el canvi social i ecològic?

Astrid Vorstermans

Valiz

¿Cómo abor das el reto de distribuir y dar accesibilidad a contenidos especializados a la vez que construyes tu propio público?

Com abordes el repte de distribuir i donar accessibilitat a continguts especialitzats alhora que construeixes el teu propi públic?

Sara Arroyo

El impulso a partir del cual nace TAMBOURINE como librería especializada está íntimamente relacionado con la intención de potenciar la accesibilidad a publicaciones de editoriales independientes. Años atrás, cuando TAMBOURINE todavía se encontraba en un proceso de incubación, la oferta de títulos disponible en Madrid, y en España en general, era muy reducida y estaba compuesta fundamentalmente por editoriales fuertemente asentadas en el circuito. Era un escenario muy diferente de lo que podía verse en otros países de Europa con librerías que tendría sentido categorizar también como “independientes”. La situación en España, sin embargo, revelaba síntomas de un pronunciado desequilibrio entre las líneas de actuación de librerías y editoriales, en la que éstas últimas asumían el riesgo de apostar por publicar voces emergentes o trabajos que se desvían de la norma, mientras que las librerías —adoptando una posición más conservadora— buscaban anteponer su eficiencia como negocio y la venta segura. Y aquí surge el problema: cuando las librerías no están dispuestas a alinearse con estas editoriales y, hasta cierto punto, compartir el riesgo, el sistema está fallando en una fase fundamental, haciendo muy difícil la tarea de enderezarlo en fases posteriores. Como consecuencia, la accesibilidad del público a estas publicaciones se reduce, lo que explica, a su vez, lo pequeña que sigue siendo su audiencia. Conocer esta realidad inevitablemente me ha llevado a entender que la responsabilidad de la librería como punto de encuentro entre editorial y lector es doble y se debe en igual medida a estas dos figuras.

Partiendo de esta premisa, el reto ahora consiste en encontrar fórmulas para aumentar nuestra audiencia y no caer en la trampa de actuar sólo para fortalecerla. La comunidad que inevitablemente se desarrolla alrededor de este tipo de proyectos independientes es fundamental para su supervivencia, pero muchas veces el esfuerzo que hacemos por exponerlos sólo los posiciona en entornos ya explorados, como ocurre con las ferias de edición independiente en las que, año tras año, nos encontramos los mismos de siempre, y las caras nuevas son pocas. Éste es el reto, y debería ser un esfuerzo colectivo entre autoras, editoras, librerías, y ferias. Con TAMBOURINE en concreto, tras varios años enfocada en construir y asentar nuestra comunidad online, mi foco está ahora puesto en la tarea de buscar nuevos públicos y ampliar la audiencia que nos sigue más allá de la esfera digital.

L'impuls a partir del qual naix TAMBOURINE com a llibreria especialitzada està íntimament relacionat amb la intenció de potenciar l'accessibilitat a publicacions d'editorials independents. Anys enrere, quan TAMBOURINE encara es trobava en un procés d'incubació, l'oferta de títols disponible a Madrid, i a Espanya en general, era molt reduïda i estava composta fonamentalment per editorials fortament assentades en el circuit. Era un escenari molt diferent del que podia veure's en altres països d'Europa amb llibreries que tindria sentit categoritzar també com a “independents”. La situació a Espanya, no obstant això, revelava símptomes d'un pronunciat desequilibri entre les línies d'actuació de llibreries i editorials, en la qual aquestes últimes assumien el risc d'apostar per publicar veus emergents o treballs que es desvien de la norma, mentre que les llibreries —adoptant una posició més conservadora— buscaven anteposar la seua eficiència com a negoci i la venda segura. I ací comença el problema: quan les llibreries no estan disposades a alinear-se amb aquestes editorials i, fins a un cert punt, compartir el risc, el sistema està fallant en una fase fonamental, fent molt difícil la tasca de redreçar-lo en fases posteriors. Com a conseqüència, l'accessibilitat del públic a aquestes publicacions es redueix, la qual cosa explica, al seu torn, com de xicoteta continua sent la seua audiència. Conèixer aquesta realitat inevitablement m'ha portat a entendre que la responsabilitat de la llibreria com a punt de trobada entre editorial i lector és doble i es deu en igual mesura a aquestes dues figures.

Partint d'aquesta premissa, el repte ara consisteix a trobar fórmules per a augmentar la nostra audiència i no caure en el parany d'actuar només per a enfortir-la. La comunitat que inevitablement es desenvolupa al voltant d'aquesta mena de projectes independents és fonamental per a la seua supervivència, però moltes vegades l'esforç que fem per exposar-los només els posiciona en entorns ja explorats, com ocorre amb les fires d'edició independent en les quals, any rere any, ens trobem els mateixos de sempre, i les cares noves són poques. Aquest és el repte, i hauria de ser un esforç col·lectiu entre autores, editores, llibreries, i fires. Amb TAMBOURINE en concret, després de diversos anys enfocada a construir i assentar la nostra comunitat en online, el meu focus està ara posat en la tasca de buscar nous públics i ampliar l'audiència que ens segueix més enllà de l'esfera digital.

Tambourine

Cómo prepararse para el colapso del sistema industrial de publicación

Eric Schierloh

Las políticas emancipatorias deben destruir siempre la apariencia de un “orden natural”.
Mark Fisher

El escritor es ahora productor, editor y distribuidor.
Kenneth Goldsmith

1. Aprendé a imprimir, no un texto sino un libro, y no sólo con una impresora hogareña. La máquina de escribir, los sellos/timbres, el grabado, la serigrafía, la impresión tipográfica, el collage, la manuscipción, el mimeógrafo y la duplicadora a alcohol, todo puede ser útil para la escritura y el libro por fuera del sistema industrial de publicación.

1. El sistema industrial de publicación implica, en algún grado, normalización textual (edición) y material para el mercado, además de dependencia económica—penosa por magra, en la inmensa mayoría de los casos, e injusta porcentualmente en todos—, simbólica e instrumental—muy pocos escritores saben hacer un libro, y quizás muchísimos menos aún quieran manufacturarlos.

1. La diversidad material de las publicaciones nunca será industrial porque la naturaleza de la industria es la réplica, la concentración y el incremento incesante del rédito en desmedro de todo lo demás, mientras que tu propia naturaleza como ser vivo inserto en un sistema dinámico (que incluye el bibaliosistema) es, antes que nada, la diversidad. Llevá entonces esa diversidad al texto en tanto autor y al libro en tanto productor editorial—al libro del arte nuevo, en definitiva.

1. Y que la falla y el error tengan lugar en los procedimientos.

1. Publicar por fuera del sistema industrial de publicación implica imprimir, maquetar, diseñar, compaginar y, de alguna forma, encuadernar. Es la incesante división del trabajo editorial profesional la que quiere ver ahí una auto/sobreexplotación: se trata, más bien, de una serie de posibilidades de ampliar las dimensiones de la obra. Se trata, en definitiva, de involucrarse más allá del texto (cuanto más, mejor), en otras instancias (cuantas más, mejor) y con nuevas herramientas (cuantas más y propias, mejor) para la producción autogestiva del libro.

1. Creá con los diversos materiales de la edición artesanal (papeles, cartones, hilos, pegamentos, telas, etc.), las herramientas y los oficios (impresión, diseño, edición, encuadernación) un vínculo semejante al que se crea naturalmente

Com preparar-se per al col·lapse del sistema de publicació

Las políticas emancipatorias deben destruir siempre la apariencia de un “orden natural”.
Mark Fisher

El escritor es ahora productor, editor y distribuidor.
Kenneth Goldsmith

1. Aprèn a imprimir, no un text sinó un llibre, i no sols amb una impressora casolana. La màquina d'escriure, els segells/timbres, el gravat, la serigrafia, la impressió tipogràfica, el collage, la l'escritura a mà, el mimeògraf i la duplicadora a alcohol, tot pot ser útil per a l'escritura i el llibre fora del sistema industrial de publicació.

1. El sistema industrial de publicació implica, en algun grau, normalització textual (edició) i material per al mercat, a més de la dependència econòmica—penosa per escassa, en la immensa majoria dels casos, i injusta percentualment en tots—, simbòlica i instrumental—molt pocs escriptors saben fer un llibre, i potser molts menys encara vulguen manufacturar-lo.

1. La diversitat material de les publicacions mai serà industrial perquè la naturalesa de la indústria és la rèplica, la concentració i l'increment incessant del rèdit en detriment de tota la resta, mentre que la teua pròpia naturalesa com a ésser viu insert en un sistema dinàmic (que inclou biblio-sistema) és, primer de tot, la diversitat. Treu-li aleshores eixa diversitat al text en tant autor i al llibre en tant productor editorial—al llibre de l'art nou, en definitiva.

1. I que la falla i l'error tinguen lloc en els procediments.

1. Publicar per fora del sistema industrial de publicació implica imprimir, maquetar, dissenyar, compaginar i, d'alguna forma, encuadernar. És la incessant divisió del treball editorial professional la que vol veure ací una auto/sobreexplotació: es tracta, més bé, d'una sèrie de possibilitats d'ampliar les dimensions de l'obra. Es tracta, en definitiva, d'involucrar-se més enllà del text (quan més millor), en altres instàncies (quant més millor) i amb noves ferramentes (quant més i pròpies, millor) per a la producció en l'autogestió del llibre.

1. Crea amb diversos materials de l'edició artesanal (papers, cartons, fils, pagaments, teles, etc.), les eines i els oficis (impresió, disseny, edició, encuadernació) un vincle semblant al que es crea de manera natural amb l'escritura. Allà on la indústria propicia o imposa escissions (escrip-

con la escritura. Ahí donde la industria propicia o impone escisión (escritura y publicación, texto y libro, edición y manufactura) hay que restituir o (re)construir vínculos que den cuenta de un *continuum* productivo y político.

1. Montá un proyecto editorial que trascienda en algún grado la autopublicación para habitar una comunidad de semejantes mejor interconectados, una pequeña comunidad frecuentable de seres individuales reconocibles, participantes. Participá junto a los participantes y busca formas de habitar de manera más completa y comprometida esa comunidad. El proyecto editorial se habita publicando artesanalmente, pero la comunidad se habita, además, compartiendo los conocimientos, asistiendo a ferias y otro tipo de encuentros, discutiendo y politizando la edición y la publicación, colaborando, en definitiva, de manera lo más directa y efectiva posible con el despliegue de los circuitos periféricos y el colapso del sistema industrial de publicación tal como lo conocemos hoy.

1. El colapso del sistema industrial de publicación se debe a su naturaleza replicante, a su asimétrica eficiencia empresarial, a la profesionalización de todos los ámbitos de la producción editorial y a la burocratización de las aventuras personales y comunitarias. El colapso del sistema industrial de publicación implica el colapso de la industria de la cultura ligada a los textos y los libros.

1. La edición artesanal se articula en el taller, la praxis de los oficios, los espacios de sociabilización horizontales y la comunidad de semejantes. Múltiples herramientas, disciplinas, tipos de contactos y posibilidades. Frente a la creciente industrialización, la división y especialización del trabajo, e incluso la escisión, aparecen el taller, los oficios y la comunidad como espacios e instancias para una mayor autogestión.

1. Ahí donde termina el libro industrial nace la posibilidad del libro artesanal.

1. Hay mucho que aprender de la práctica de desechar, y en especial de los desechos del sistema industrial de publicación. De igual manera, el tacho de basura del taller editorial puede ser revelador. Reutilizar materiales tiene que ser una preocupación por dos razones: no lo es para la industria y lo es de una forma creciente para la comunidad de semejantes.

1. Desarrollá habilidades prácticas más allá de la escritura: lectura creativa, reescritura y apropiación, traducción y versión, impresión utilizando diversas técnicas y soportes, diseño, dibujo, fotografía, edición como continuación de la lectura y ejercicio de un criterio, encuadernación, reutilización de materiales, mecanismos de financiación, estrategias de distribución, convivencia en una comunidad de semejantes, etc. Es decir, aumentá la escritura. Porque la escritura aumentada es el camino natural hacia la edición artesanal.

1. La edición artesanal es la publicación de los textos con los cuerpos.

1. Uno de los pilares del sistema industrial de publicación es la propiedad privada ejercida sobre el texto. Permití el

tura i publicació, text i llibre, edició i manufactura) hem de restituir o (re)construir vincles que donen compte d'un *continuum* productiu i polític.

1. Monta un projecte editorial que transcendisca en algun grau l'autopublicació per tal d'habitar una comunitat de semblants més ben interconnectats, una xicoteta comunitat freqüentable d'éssers individuals recognoscibles, participants. Participa al costat dels participants i busca maneres d'habitar de manera més completa i compromesa aqueixa comunitat. El projecte editorial s'habita publicant artesanalment, però la comunitat s'habita, a més, compartint els coneixements, assistint a fires i un altre tipus de trobades, discutint i polititzant l'edició i la publicació, col·laborant, en definitiva, de manera el més directa i efectiva possible amb el desplegament dels circuits perifèrics i el col·lapse del sistema industrial de publicació tal com el coneixem hui.

1. El col·lapse del sistema industrial de publicació es deu a la seua naturalesa replicant, a la seua asimètrica eficiència empresarial, a la professionalització de tots els àmbits de la producció editorial i a la burocratització de les aventures personals i comunitàries. El col·lapse del sistema industrial de publicació implica el col·lapse de la indústria de la cultura lligada als textos i als llibres.

1. L'edició artesanal s'articula en el taller, la praxi dels oficis, els espais de socialització horitzontals i la comunitat de semblants. Múltiples eines, disciplines, tipus de contactes i possibilitats. Davant de la creixent industrialització, la divisió i especialització del treball, i fins i tot l'escissió, apareixen el taller, els oficis i la comunitat com a espais i instàncies per a una major autogestió.

1. Allà on acaba el llibre industrial naix la possibilitat del llibre artesanal.

1. Hi ha molt a aprendre de la pràctica de rebutjar, i especialment de les deixalles del sistema industrial de publicació. De la mateixa manera, el contenidor de fem del taller editorial pot ser revelador. Reutilitzar materials ha de ser una preocupació per dues raons: no ho és per a la indústria i ho és d'una forma creixent per a la comunitat de semblants.

1. Desenvolupa habilitats pràctiques més enllà de l'escritura: lectura creativa, reescritura i apropiació, traducció i versió, impressió utilitzant diverses tècniques i suports, disseny, dibuix, fotografia, edició com a continuació de la lectura i exercici d'un criteri, encuadernació, reutilització de materials, mecanismes de finançament, estratègies de distribució, convivència en una comunitat de semblants, etc. És a dir, augmenta l'escritura. Perquè l'escritura augmentada és el camí natural cap a l'edició artesanal.

1. L'edició artesanal és la publicació dels textos amb els cossos.

1. Un dels pilars del sistema industrial de publicació és la propietat privada exercida sobre el text. Permet l'accés digital, la circulació lliure del text electrònic, i apropia't del llibre.

1. Comparteix i ensenya les teues habilitats. I sobretot comparteix i ensenya el que vas aprendre en soledat—començant pel marc i les condicions que van fer possible i

acceso digital, la circulación libre del texto electrónico, y adueñate del libro.

1. Compartí y enseñá tus habilidades. Y sobre todo compartí y enseñá lo que aprendiste en soledad—empezando por el marco y las condiciones que hicieron posible y necesario que tuvieras que enseñarte algo. Y antes de ingresar a cualquier universidad para estudiar un oficio, quizás no esté mal visitar a Jean Joseph Jacotot.

1. Integrá una comunidad de semejantes donde las personas consuman, compartan y, en la medida de lo posible, produzcan individual y colectivamente (objetos, eventos, situaciones, ideas, mecanismos, herramientas, etc.). La edición artesanal no es, claro, tu escritura ni tu editorial artesanal. La edición artesanal es, antes que nada, una dinámica colectiva que tiene una historia (larga y diversa) que puede funcionar como una marca o garantía—al igual, quizás, que parte de la llamada edición independiente—, como condición de una praxis profundamente bio/micro-política que merece ser constantemente repensada y actualizada.

1. Simplificá tu escritura en el sentido de liberarla de la parafernalia del sistema industrial de publicación. Hay que ganar espacio y tiempo para aumentar las dimensiones y las posibilidades de la escritura, hacia la impresión, la edición, la encuadernación y la publicación artesanal de libros y otros dispositivos textuales. Nuevos sentidos y nuevos encuentros aguardan. Y también nuevas posibilidades para los textos, los libros, la lectura y la economía de los productores editoriales.

1. Descubrí lo mucho que se puede hacer con muy poco: impresiones hogareñas, pequeñas publicaciones repentistas, traducciones que a nadie interesan pero que a unos pocos de seguro importarán, reutilización y recuperación de materiales descartados, manufactura de ejemplares únicos en tiradas cortas y lentas (obras-libro o libros-objeto en el sentido de manufacturados), bosquejos y prototipos, intercambio de habilidades y fuerzas de trabajo, fabricación de herramientas (desde simples punzones y plegaderas hasta máquinas más complejas para grabar, perforar o incluso imprimir), etc.

1. Separate también de la lógica de consumir más y más dentro de una industria de la cultura basada en la rotación incesante y la desaparición, la sobrepublicación y la destrucción, la propaganda y la promoción de fenómenos. Releé, prestá, intercambiá, vendé, regalá, incluso reutilizá editorialmente esos materiales impresos. De ser posible optá por escrituras y productos editoriales artesanales más cuidados y mejor fabricados, que tengan una mayor densidad de trabajo, hechos por semejantes, por pequeñas editoriales artesanales o por editoriales independientes *pequeñoindustriales* que sean visiblemente solidarias dentro del bibliosistema que todos habitamos.

1. Intercambiá producciones más allá de su valor de mercado. Y compartí las obras en soporte digital; tiene un costo casi igual a cero para vos y otro tanto para el lector, y además es una forma primaria y elemental de participar y retroalimentar el libre acceso a la cultura, y de retribuir algo de todo aquello que, inevitablemente, tomamos de la cultura (empezando, claro, por la lengua con la que lo hacemos todo).

necessari que hagueres d'ensenyar-te alguna cosa. I abans d'ingressar a qualsevol universitat per a estudiar un ofici, potser no està mal visitar a Jean Joseph Jacotot.

1. Integra una comunitat de semblants on les persones consumisquen, compartisquen i, en la mesura que siga possible, produïsquen individual i col·lectivament (objectes, esdeveniments, situacions, idees, mecanismes, eines, etc.). L'edició artesanal no és, clar, la teua escriptura ni la teua editorial artesanal. L'edició artesanal és, primer de tot, una dinàmica col·lectiva que té una història (llarga i diversa) que pot funcionar com una marca o garantia—ahora que, potser, que parteix de l'anomenada edició independent—, com a condició d'una praxi profundament bio/micro-política que mereix ser constantment repensada i actualitzada.

1. Simplifica la teua escriptura en el sentit d'alliberar-la de la pompa del sistema industrial de publicació. Cal guanyar espai i temps per a augmentar les dimensions i les possibilitats de l'escriptura, cap a la impressió, l'edició, l'enquadració i la publicació artesanal de llibres i altres dispositius textuais. Nous sentits i noves troballes ens esperen. I també noves possibilitats per als textos, els llibres, la lectura i l'economia dels productors editorials.

1. Descubreix tot el que es pot fer amb molt poc: impressions casolanes, xicotetes publicacions repentistes, traduccions que a ningú interessen però que a uns pocs segur que els importen, reutilització i recuperació de materials descartats, manufactura d'exemplars únics en tirades curtes i lentes (obres-llibre o llibres-objete en el sentit de manufacturats), esbossos i prototips, intercanvi d'habilitats i forces de treball, fabricació d'eines (des de simples punxons i plegadores fins a màquines més complexes per a gravar, perforar o fins i tot imprimir), etc.

1. Separa't també de la lògica de consumir més i més dins d'una indústria de la cultura basada en la rotació incesant i la desaparició, la sobrepublicació i la destrucció, la propaganda i la promoció de fenòmens. Rellegeix, deixa, intercanvia, ven, regala, fins i tot reutilitza editorialment aqueixos materials impresos. A ser possible opta per escriptures i productes editorials artesanals més acurats i millor fabricats, que tinguen una major densitat de treball, fets per semblants, per xicotetes editorials artesanals o per editorials independents xicotetindustrials que siguen visiblement solidàries dins del biblio-sistema que tots habitem.

1. Intercanvia produccions més enllà del seu valor de mercat. I comparteix les obres en suport digital; té un cost quasi igual a zero per a tu i igual per al lector, i a més és una forma primària i elemental de participar i retroalimentar el lliure accés a la cultura, i de retribuir alguna cosa de tot allò que, inevitablement, prenem de la cultura (començant, clar, per la llengua amb la qual ho fem tot).

1. Disseminar els coneixements editorials artesanals adquirits i desenvolupats de manera independent i comunitària serveix per a portar consumidors a l'àrea de la producció a petita escala. Això és central per a contribuir amb el col·lapse del sistema industrial de publicació. Posar la nostra força creativa, idees i capital simbòlic en custòdia i al servei del que busquem afeblir és perillosament contraproduent. 1. Certes lleis pròpies del sistema industrial de publicació

1. Disseminar los conocimientos editoriales artesanales adquiridos y desarrollados de manera independiente y comunitaria sirve para traer consumidores al área de la producción a pequeña escala. Esto es central para contribuir con el colapso del sistema industrial de publicación. Poner nuestra fuerza creativa, ideas y capital simbólico en custodia y al servicio de lo que buscamos debilitar es peligrosamente contraproduente.

1. Ciertas leyes propias del sistema industrial de publicación y que operan junto a él de manera determinante en el diseño de la industria de la cultura se desdibujan y pierden parte de—si no todo—su sentido en el nivel de la producción y distribución artesanal de la cultura—tal es el caso del dominio público pagante¹ (todo un contrasentido), o de (al menos) cierta propiedad intelectual en relación al soporte (centralmente, el texto), la duración (toda la vida de un autor +70 años) y los alcances (adaptación, por caso).

1. El reconocimiento, cualquier reconocimiento de un estado o una condición, no tiene nunca un momento propicio. Estamos en transición, como un texto de cursor titilante.

1. Tu creatividad—siempre en relación a los contenidos y los procesos, a las producciones originales y sintéticas, a los soportes y las formas de circulación—es el límite del sistema.

1. Las cifras, beneficios y ventajas del sistema industrial de publicación son siempre relativos, engañosos o falsos. Y la mayoría de las veces no reflejan más que la realidad privilegiada de una minoría o élite.

1. Frente a la incesante proliferación de textos novedosos, al oligopolio de la publicación industrializada y al mercado hiperconcentrado de tendencia global sólo queda la reforma agraria de la escritura. Entiéndase literalmente. Pues colapso quiere decir caída global y completa.

O. A partir de un cierto punto, ya no hay regreso posible. Este es el punto a alcanzar.²

1. Dominio Público Pagante es un plan de facilidades de pago para los contribuyentes. Está dirigido a productoras, medios de comunicación, editores y todo sujeto que haga uso de obras intelectuales caídas en el dominio público. El DPP es un gravamen que permite que las obras de los artistas de ayer financien a los de hoy.

2. Este texto parte, reescribe parcialmente y se expande mucho más allá de *How to Prepare for the Collapse of Capitalism* del australiano Bruce Charles Mollison. La idea de reforma agraria que aparece en este breve ensayo la esbozaron, metafóricamente y con unos muy pocos días de diferencia, dos amigos que no se conocen entre sí: vaya mi agradecimiento, pues, para el poeta chileno Diego Alfaro Palma y el impresor tipográfico argentino Federico Cimatti, de Prensa La Libertad (varado en Italia a causa del covid-19 durante la escritura de la primera versión de este texto).

i que operen al seu costat de manera determinant en el disseny de la indústria de la cultura es desdibuixen i perden part—si no tot—del seu sentit en el nivell de la producció i distribució artesanal de la cultura—tal és el cas del *dominio público pagante*¹ (tot un contrasentit), o de (almenys) una certa propietat intel·lectual en relació al suport (centralment, el text), la duració (tota la vida d'un autor +70 anys) i els abastos (adaptació, per cas).

1. El reconeixement, qualsevol reconeixement d'un estat o una condició, no té mai un moment propici. Estem en transició, com un text de cursor tremolenc.

1. La teua creativitat—sempre en relació als continguts i els processos, a les produccions originals i sintètiques, als suports i les formes de circulació—és el límit del sistema.

1. Les xifres, beneficis i avantatges del sistema industrial de publicació són sempre relatius, enganyosos o falsos. I la majoria de les vegades no reflecteixen més que la realitat privilegiada d'una minoria o elit.

1. Davant de la incesant proliferació de textos innovadors, a l'oligopoli de la publicació industrialitzada i al mercat hiperconcentrat de tendència global només queda la reforma agrària de l'escriptura. Entenent-se literalment. Perquè col·lapse vol dir caiguda global i completa.

O. A partir d'un cert punt, ja no hi ha retorn possible. Aquest és el punt a aconseguir.²

1. Dominio Público Pagante és un pla de facilitats de pagament per als contribuents. Està dirigit a productores, mitjans de comunicació, editors i tot subjecte que faça ús d'obres intel·lectuals caigudes en el domini públic. El DPP és una taxa que permet que les obres dels artistes d'ahir financen als de hui.

2. Aquest text arranca, reescriu parcialment i s'expandeix molt més allá de *How to Prepare for the Collapse of Capitalism* de l'australià Bruce Charles Mollison. La idea de reforma agrària que apareix en aquest breu assaig la van esbossar, metafòricament i amb uns molt pocs dies de diferència, dos amics que no es coneixen entre si: vaja el meu agraïment, doncs, per al poeta xilè Diego Alfaro Palma i l'impresor tipogràfic argentí Federico Cimatti, de Prensa La Libertad (encallat a Itàlia a causa del COVID-19 durant l'escriptura de la primera versió d'aquest text).

Los modelos clásicos de producción editorial parecen quedar obsoletos cuando se aplican a proyectos pequeños. En el desarrollo de tu proyecto individual ¿Que estrategias usas para adaptar la producción a tus necesidades?

Yo tengo dos tipos de prácticas editoriales. Por un lado tengo la suerte de publicar libros con tiradas largas en imprentas *offset* tradicionales con la editorial independiente *Dalpine*. Y por otro lado desarrollo en mi propia casa una línea editorial de autoedición, con publicaciones de tiradas cortas, casi todas de 25 copias e impresas con una impresora *Inkjet*. Me interesa cada vez más este grado de autonomía a todos los niveles, con la asesoría continua de *Tipode Office* (en lo referente al diseño): un juego dinámico y de continuo aprendizaje a cuatro bandas entre una impresora *inkjet*, el diseñador gráfico, el fotógrafo y las ferias de autoedición.

Ricardo Cases

Els models clàssics de producció editorial semblen quedar obsolets quan s'apliquen a projectes xicotets. En el desenvolupament del teu projecte individual, quines estratègies utilitzes per a adaptar la producció a les teues necessitats?

Jo tinc dos tipus de pràctiques editorials. D'una banda tinc la sort de publicar llibres amb tirades llargues en imprentes *offset* tradicionals amb l'editorial independent *Dalpine*. I d'altra banda desenvolupe a la meua pròpia casa una línia editorial d'autoedició, amb publicacions de tirades curtes, quasi totes de 25 còpies i impreses amb una impressora *Inkjet*. M'interessa cada vegada més aquest grau d'autonomia a tots els nivells, amb l'assessoria contínua de *Tipode Office* (referent al disseny): un joc dinàmic i de continu aprenentatge a quatre bandes entre una impressora *inkjet*, el dissenyador gràfic, el fotògraf i les fires d'autoedició.

Fotògraf

Book Book-Shelf

por per

Vicent Orts

BOOK BOOK-SHELF es un sistema modular de mobiliario diseñado exclusivamente para Recreo 2022. El diseño parte de la premisa de aprovechar el material utilizado en la edición anterior de la feria y con la condición de que cualquier persona pueda autofabricarse algunas de las opciones generadas.

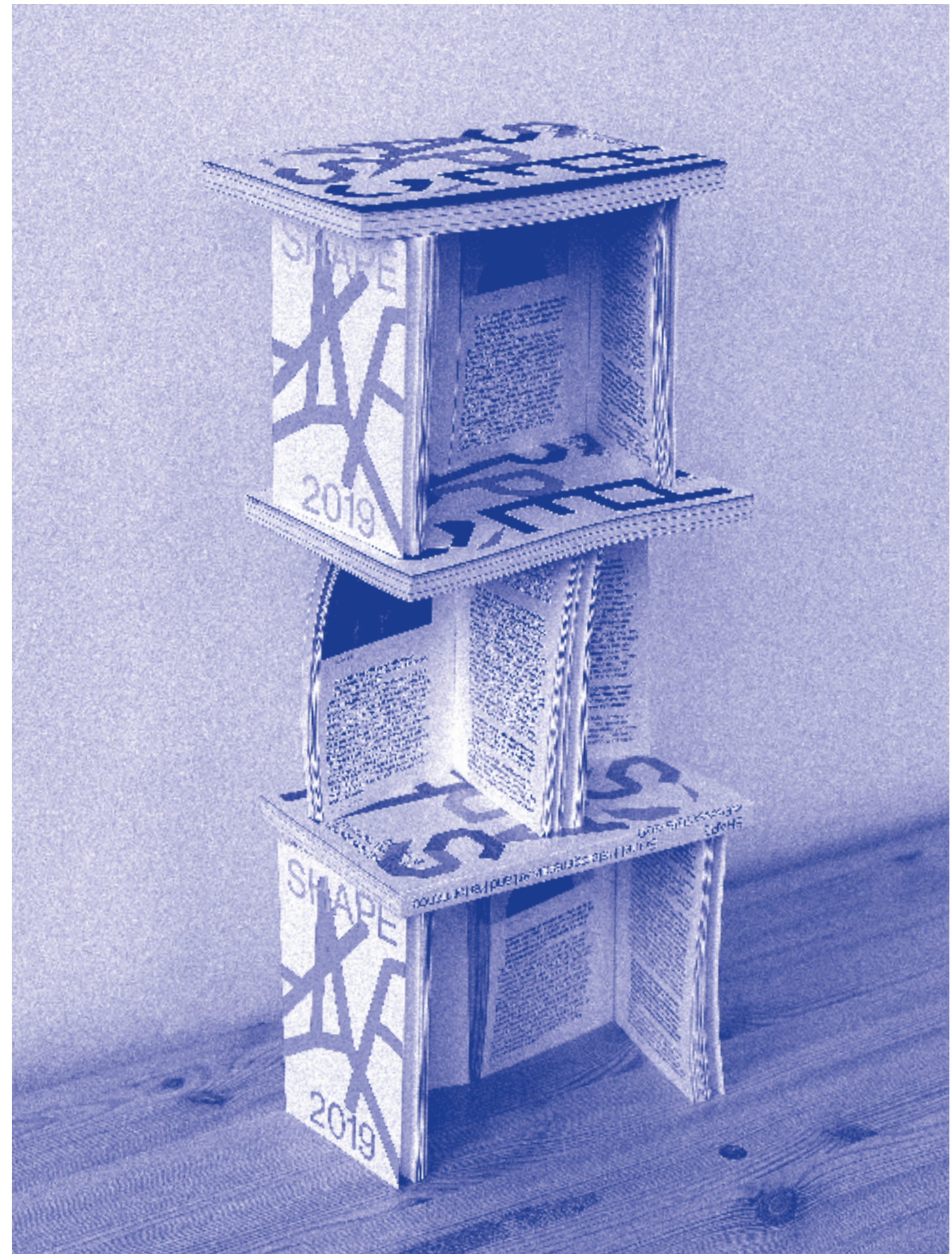

BOOK BOOK-SHELF és un sistema modular de mobiliari dissenyat exclusivament per a Recreo 2022. El disseny parteix de la premissa d'aprofitar el material utilitzat en l'edició anterior de la fira i amb la condició que qualsevol persona pugui auto-fabricar algunes de les opcions generades.

El punto de partida de este proyecto dedicado a los libros, es el estudio y la experimentación con los mismos. En este caso, se aprovechan sus propiedades físicas para hacer construcciones. De esta manera se da la posibilidad al usuario de prototipar y testear primero, antes de pasar a la acción.

A partir de este ejercicio, se llega a la conclusión de que un libro abierto en posición vertical genera tres puntos de apoyo, un trípode. Esta estructura básica de equilibrio permite colocar una superficie horizontal sobre ella y apilar más libros.

Conocido este dato, y sustituyendo los libros por materiales más robustos, como la madera, mediante la repetición de piezas verticales unidas a 90° entre sí (en forma de L) y superficies horizontales, se puede crear todo tipo de estructuras robustas y generar un sistema modular que se adapte a todo tipo de contextos.

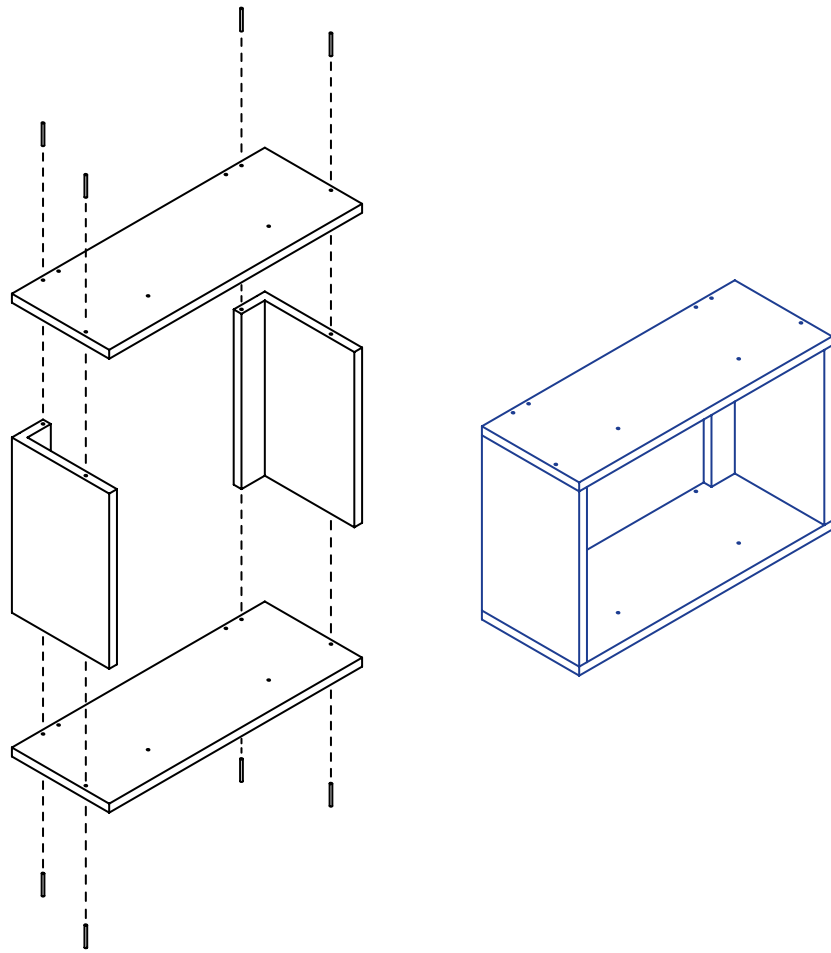

El punt de partida d'aquest projecte dedicat als llibres, és l'estudi i l'experimentació amb aquests. En aquest cas, aprofitem les seues propietats físiques per a fer construccions. D'aquesta manera es dona la possibilitat a l'usuari de prototipar i testejar primer, abans de passar a l'acció.

A partir d'aquest exercici, s'arriba a la conclusió que un llibre obert en posició vertical genera tres punts de suport, un trípode. Aquesta estructura bàsica d'equilibri permet col·locar una superfície horitzontal sobre ella i apilar més llibres.

Coneguda aquesta dada, i substituint els llibres per materials més robustos, com la fusta, mitjançant la repetició de peces verticals unides a 90° entre si (en forma de L) i superfícies horitzontals, es pot crear tot tipus d'estructures robustes i generar un sistema modular que s'adapte a tota mena de contextos.

Conclusiones:

- Para la fabricación de módulos es importante emplear un número adecuado de "L" que proporcionen rigidez al conjunto.
- Los lados de la pieza L deben estar proporcionados con el tablero que se desea colocar encima. Cuanto más pequeña sea la L, más piezas necesitaremos.
- La dimensión más común de un libro grande es un A4 (21x30cm).
- La dimensión más ergonómica para un asiento es de 45 cm de altura.

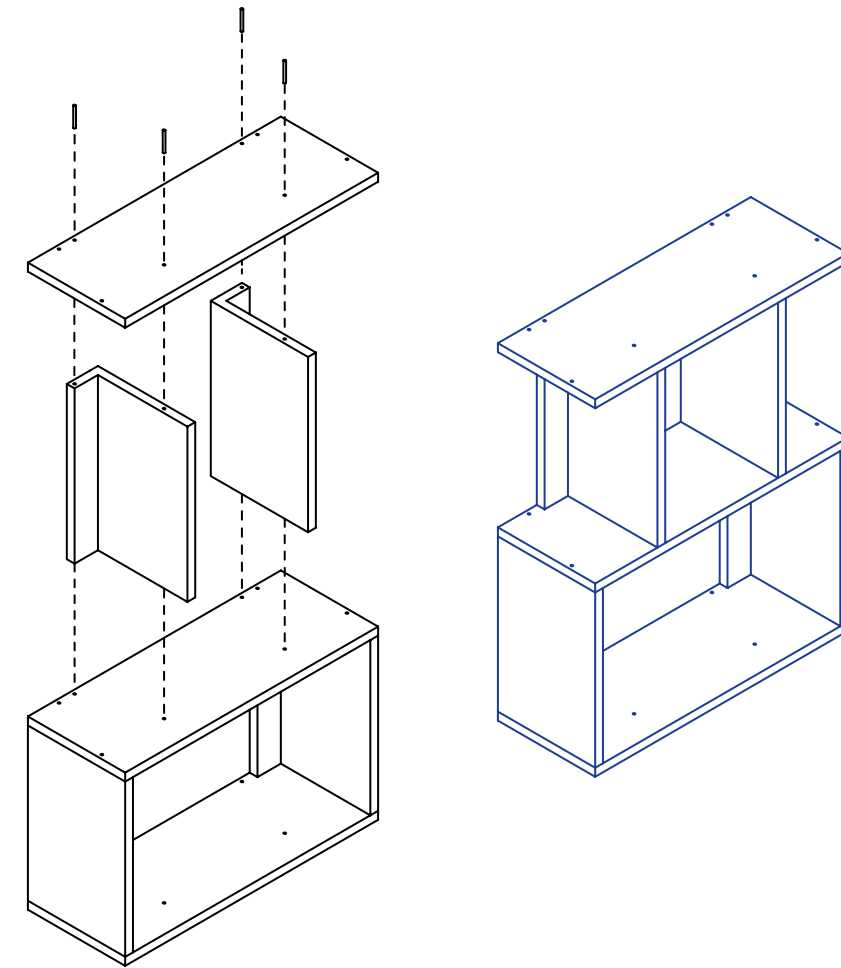

Conclusions:

- Per a la fabricació de mòduls és important emprar un número adequat de "L" que proporcionen rigidesa al conjunt.
- Els costats de la peça L han de ser proporcionats amb el tauler que es desitja col·locar damunt. Com més xicoteta siga la L, més peces necessitarem.
- La dimensió més comuna d'un llibre gran és un A4 (*21x30cm)
- La dimensió més ergonòmica per a un seient és de 45 cm d'altura.

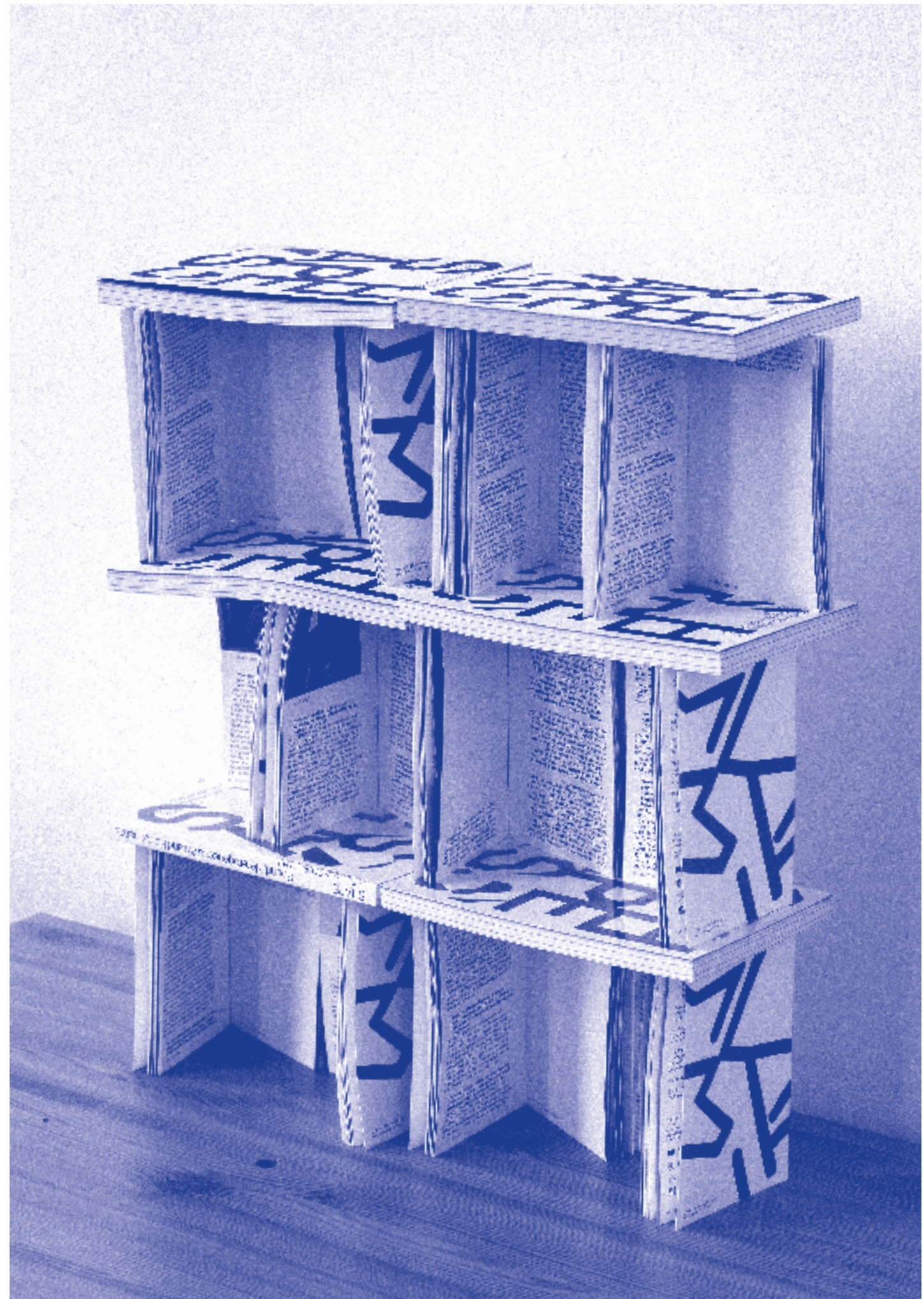

Notas sobre la edición sostenible

Impreso en Valencia
Primera edición Octubre de 2022
Edita: Recreo Art Books y Handshake
ISBN: 978-84-123934-5-3

Editorial: Rubén Montesinos, Jaime Sebastián,
Ivan Santana y Aythami Santana.
Textos: Marc Fischer, Eric Schierloh.
Entrevistas: Astrid Vorstermans, Martijn in 't Veld,
Polvora Verlag, Sara Arroyo, Vicent Orts.
Traducción y corrección de textos: Josep Lozano.
Diseño: Handshake y Santanasantana.
Impresión: Per(r)ucho.

Tipografías:
ITC Cushing de Vincent Pacella y Favorit de
Dinamo Fonts (Johannes Breyer & Fabian Harb,
Erkin Karamemet y Immo Schneider).
Papel cubierta: Fedrigoni Arena Bulk 140 gr.
Papel tripa: Fedrigoni Arena Bulk 90 gr.

Esta publicación ha sido impresa en risografía
haciendo uso de tintas con base vegetal y másters
en papel de arroz. Se han usado exclusivamente
papeles con certificado FSC.

Esta publicación se puede leer de manera gratuita
en nuestra web: www.recreoartbookfair.es

Con el apoyo de [Amb el suport de:](#)



Notes sobre l'edició sostenible

Imprés a València
Primera edició Octubre de 2022
Edita: Recreo Art Books i Handshake
ISBN: 978-84-123934-5-3

Editorial: Rubén Montesinos, Jaime Sebastián,
Ivan Santana i Aythami Santana.
Texts: Marc Fischer i Eric Schierloh.
CONTRIBUCIONS: Astrid Vorstermans, Martijn in 't
Veld, Polvora Verlag, Sara Arroyo i Vicent Orts.
Traducció i correcció de texts: Josep Lozano.
Diseny: Handshake i Santanasantana.
Impressió: Per(r)ucho.

Tipografies:
ITC Cushing de Vincent Pacella i Favorit de
Dinamo Fonts (Johannes Breyer & Fabian Harb,
Erkin Karamemet i Immo Schneider).
Paper de portada: Fedrigoni Arena Bulk 140 gr.
Paper interior: Fedrigoni Arena Bulk 90 gr.

Aquesta publicació ha sigut impresa en risografia
fent ús de tintes amb base vegetal sobre papers
amb certificat FSC.

Aquesta publicació es pot llegir de manera gratuïta
a la nostra web: www.recreoartbookfair.es

Recreo Art Books